

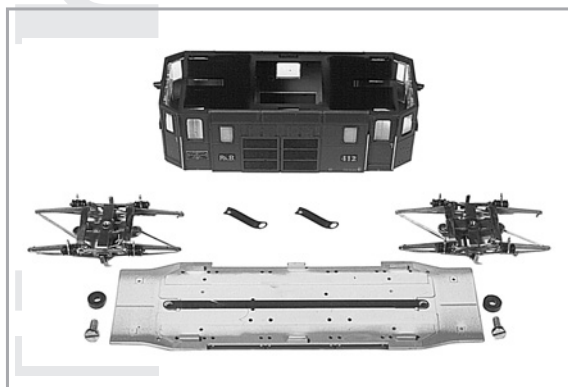

1

### Allgemeine Hinweise

In jüngster Zeit neu entwickelten Modellen kommen überwiegend Fünfpolmotoren zum Einsatz. Mit dem vorliegenden Umbau-Set können Sie ältere Lokmodelle durch verbesserte Fahreigenschaften sowie eine Digitalschnittstelle nach NEM 651 aufwerten. Kernstück des Umbau-Sets ist ein neues Druckgußchassis, in das bereits alle für den Fahrbetrieb notwendigen Bauteile montiert sind.

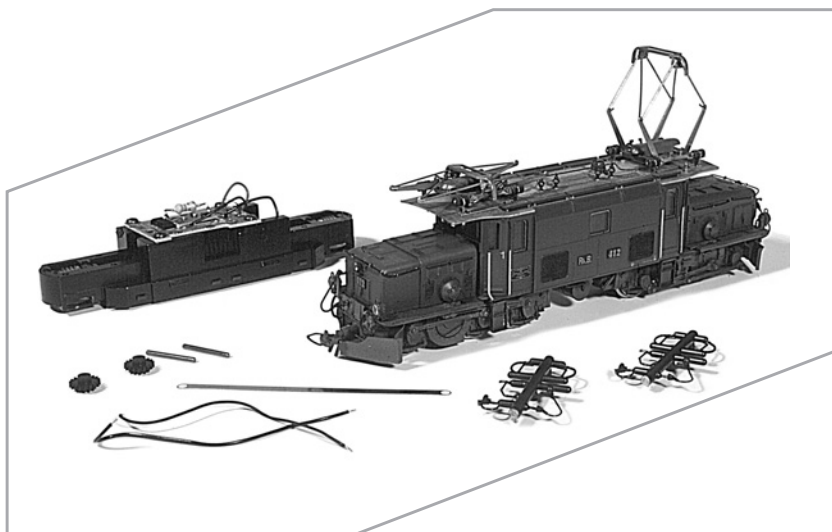

2

### Umbau

Nach dem Abheben des Lokgehäuses der umzubauenden Lok müssen die Kabel von den Stromabnehmern und der Stirnbeleuchtung an der Platine abgelötet und die unten am Lokrahmen angesetzten Teile entfernt werden. Die Drehgestelle löst man durch Ausdrücken der Lagerstifte mit einem spitzen Gegenstand.

Für Oberleitungsbetrieb ist eine neue Dachplatte einzubauen.

3

### Zusammenbau

Erster Arbeitsschritt beim Zusammenbau ist das Einsetzen der Drehgestelle mittels der Lagerstifte und Schneckenräder, wobei entweder die alten oder die beim Umbau-Set beiliegenden Teile verwendet werden können. Anschließend werden die Stirnbeleuchtungs- und Stromabnahmekabel wieder an die Platine angelötet. Nach dem Aufsetzen des Gehäuses kann die neu motorisierte Lok ihre erste Fahrt antreten.

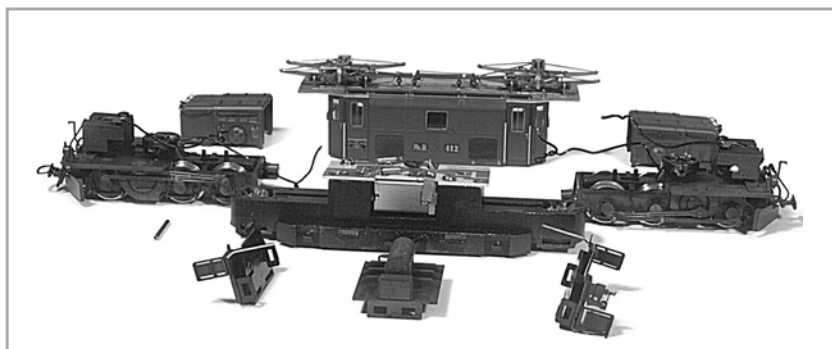

4

### Digitalisierung

Die mit einer Digitalschnittstelle nach NEM 651 ausgerüsteten BEMO-Loks lassen sich durch Herausbrechen des perforierten Leiterplatten-Innenteils umrüsten. Beim System "Selektrix" muß nur der Steckadapter von Trix eingeklipst und der sechspolige Decoder eingesteckt werden. Bei anderen Digitalssystemen bzw. achtpolige "Selektrix"-Decoder sind die Kabel an den entsprechenden Leiterbahnen anzulöten.

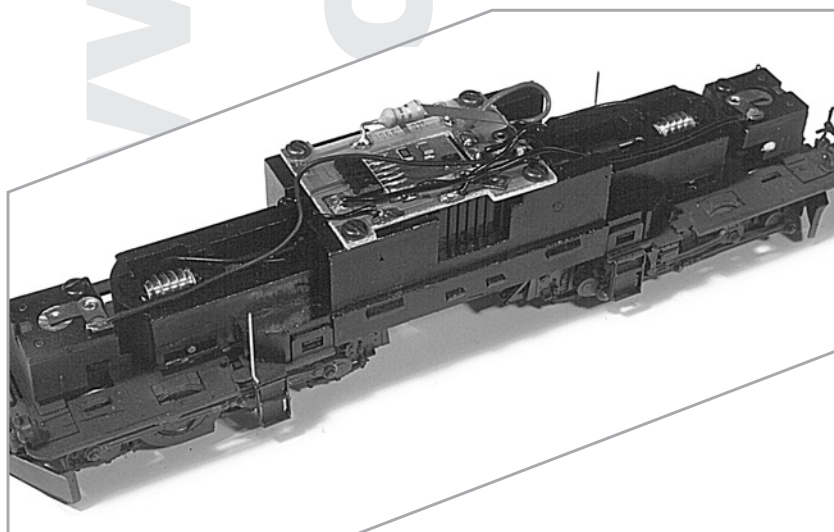

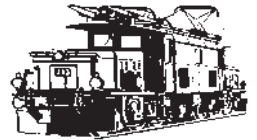

## OPERATING INSTRUCTIONS INSTRUCTIONS DE SERVICE

**GB**

### General information

Most of the models developed more recently come with five-pole motors. With this conversion kit you can upgrade an older model by improving its running properties and adding a digital interface conforming to NEM 651. The central piece of the conversion kit is a new diecast chassis fitted with all the components required for operating the loco.

### Conversion

After lifting the body off the loco detach the current pick-up wires from the circuit board and remove the parts mounted on the bottom side of the chassis. To take off the bogies force out the pins with a pointed object.

A roof module is being prepared for modellers using "live" catenary.

### Assembling

The first step in assembling the loco is mounting the bogies by means of the pins and the worm gear, using either the old parts or those packed with the conversion kit. Then solder the wires back onto the circuit board. Put the body back into place and the loco is ready for its first run, powered by its new motor.

### Going digital

BEMO locos that are equipped with a digital interface conforming to NEM 651 can be upgraded by breaking out the perforated inner section of the circuit board. With the "Selektrix" system, all you have to do is to clip-fasten the Trix adapter and plug in the six-pole decoder. With other digital systems and the eight-pole "Selektrix" decoder, solder the wiring to the appropriate points on the circuit board.

**F**

### Quelques précisions

Nos modèles récemment développés sont tous équipés des nouveaux moteurs 5 poles. Grâce à ce kit de motorisation vous pouvez donner à vos modèles plus anciens de meilleures performances et les équiper d'interfaces digitales conformes aux normes NEM 651. La pièce maîtresse du kit est un nouveau châssis lesté dans lequel le moteur, la platine avec interface digitale et tous les composants nécessaires sont montés.

### Démontage

Pour effectuer le changement, il faut enlever la carrosserie de la locomotive puis désolder sur la platine les câbles des pantographes et retirer les pièces reliées au châssis de la locomotive.

Pour le fonctionnement avec caténaire, il faut installer une nouvelle platine de toit.

### Assemblage

On dégage les bogies en appuyant avec un objet pointu. Après remontage, la "nouvelle" locomotive peut faire ses premiers essais.

### Digitalisation

Les locomotives BEMO munies d'une interface digitale conforme à la norme NEM 651 peuvent recevoir un décodeur: enlever la platine analogique verte, c'est à dire retirer la partie interne du circuit imprimé perforé. Avec le système Selektrix, on doit enficher le décodeur N correspondant; avec d'autres systèmes digitaux, il faut enlever la fiche et souder les câbles du décodeur utilisé sur les pistes correspondantes du circuit imprimé.