

„Amerikaner“ Serie 2170

Baurat Klein fuhr auf Studienreise in die USA. Resultat seiner Bemühungen war unter anderem, dass die Königlich Württembergischen Staats Eisenbahnen K.W.St.E. ihre ersten Fahrzeuge nicht wie andere nach englischem Vorbild bauten. In den USA wurde ein Musterwagen beschafft, der von einheimischen Fabriken und Handwerksbetrieben in Holzbauweise nachgebaut wurde. Bis 1867 orderte die K.W.St.E. 350 Exemplare der großräumigen Vierachser in verschiedenen Ausführungen. 1899 startete ein Umbauprogramm, bei dem ein Teil der „Amerikaner“ neue Aufbauten mit modernen Doppelfenstern erhielt. Ab 1906 wurden diese Wagen von der dritten zur vierten Klasse zurückgestuft, sie waren bis in die 30er Jahre im Einsatz.



Four axle passenger carriages "American" H0

Mr. Klein, a design official, went on a learning trip to the USA. One of the results of his efforts was that the Royal State of Württemberg Railways K.W.St.E. did not build its first vehicles based on the English style. A sample carriage was bought in the USA and was duplicated as wooden constructions by native factories and craft shops. Until 1867, the K.W.St.E. ordered 350 of these roomy four axle carriages in different versions. In 1899, a conversion program was started where some of the "Americans" were fitted with new parts with modern double windows. From 1906, these carriages were classified as third and fourth class and were used until the 1930s.

Voiture à voyageurs à quatre axes «Américain» H0

Le conseiller de construction Klein s'est rendu aux Etats-Unis pour un voyage d'études. Le résultat de ses efforts fut entre autres que les Königlich Württembergischen Staats Eisenbahnen K.W.St.E. n'ont pas construit leurs premiers véhicules selon le modèle anglais. Aux Etats-Unis, on s'est procuré une voiture modèle qui a été copiée sous forme de construction en bois par les usines et entreprises artisanales locales. Jusqu'en 1867, les K.W.St.E. ont commandé 350 exemplaires des voitures grand espace à quatre axes dans différentes exécutions. En 1899, un programme de transformation a été lancé, une partie des «Américains» ayant été dotée de nouvelles superstructures à doubles fenêtres modernes. A partir de 1906, ces voitures ont été transférées de la troisième classe à la quatrième classe, elles ont été utilisées jusque dans les années 30.

Vagone passeggeri a quattro assi "Amerikaner" H0

Baurat Klein si recò negli USA per un viaggio di studi. Il risultato dei suoi sforzi fu, tra gli altri, che le Ferrovie Reali dello Stato del Württemberg (K.W.St.E.) non costruirono i loro primi veicoli in base al modello inglese, come accadde per altri. Negli USA fu costruito il modello di un vagone che venne poi copiato e realizzato in legno da fabbriche del luogo e da aziende artigiane. Fino al 1867 le K.W.St.E. ordinarono 350 esemplari del grande vagone a quattro assi in vari modelli. Nel 1899 iniziò il programma di riorganizzazione e una parte del modello "Amerikaner" ricevette nuove costruzioni con finestre doppie di tipo moderno. Dal 1906 questi vagoni furono declassati dalla terza alla quarta classe e vennero utilizzati fino agli anni '30.

Allgemeine Hinweise

General information

Räder für Wechselstrom

Dieser Wagen württembergischer Bauart wird mit isolierten Radsätzen für Gleichstrombetrieb ausgeliefert.

Radsätze für Wechselstrombetrieb erhalten Sie im Tausch bei Ihrem BRAWA-Fachhändler (Artikel-Nr. 2182 siehe Seite 5).

Ölen

Die Lagerstellen der Radsätze können sparsam mit Öl der Modellbaubranche geölt werden.

Kupplungen

Der Kupplungsschacht ist ein Normschacht nach NEM, somit können sämtliche Kupplungen aus der Modelleisenbahn-Branche der Spurgröße H0 eingesetzt werden.

AC wheels

These cars are supplied with insulated wheel-sets for DC power supply.

They can be exchanged for wheel-sets for AC operation at your BRAWA dealer (Order no. 2182 see page 5).

Oils

The wheel bearings should be oiled regularly with fine model oil.

Couplings

The coupling is a standard NEM coupling, and can therefore be used with all other standard H0-gauge model railway couplings.

Ersatzteile

Spare Parts

Von diesem Wagen gibt es mehrere Varianten, dargestellt ist der Wagen mit der Bestell-Nr. 2170. Zur besseren Orientierung, links/rechts und vorn/hinten, sollte der Wagen mit der Pos. 25 nach hinten betrachtet werden (wie hier abgebildet).

There are several different versions of this carriage. The drawing shows carriage with order no. 2170. As a better guide for left/right and front/rear, the carriage should be viewed with item 25 to the back (as illustrated here).

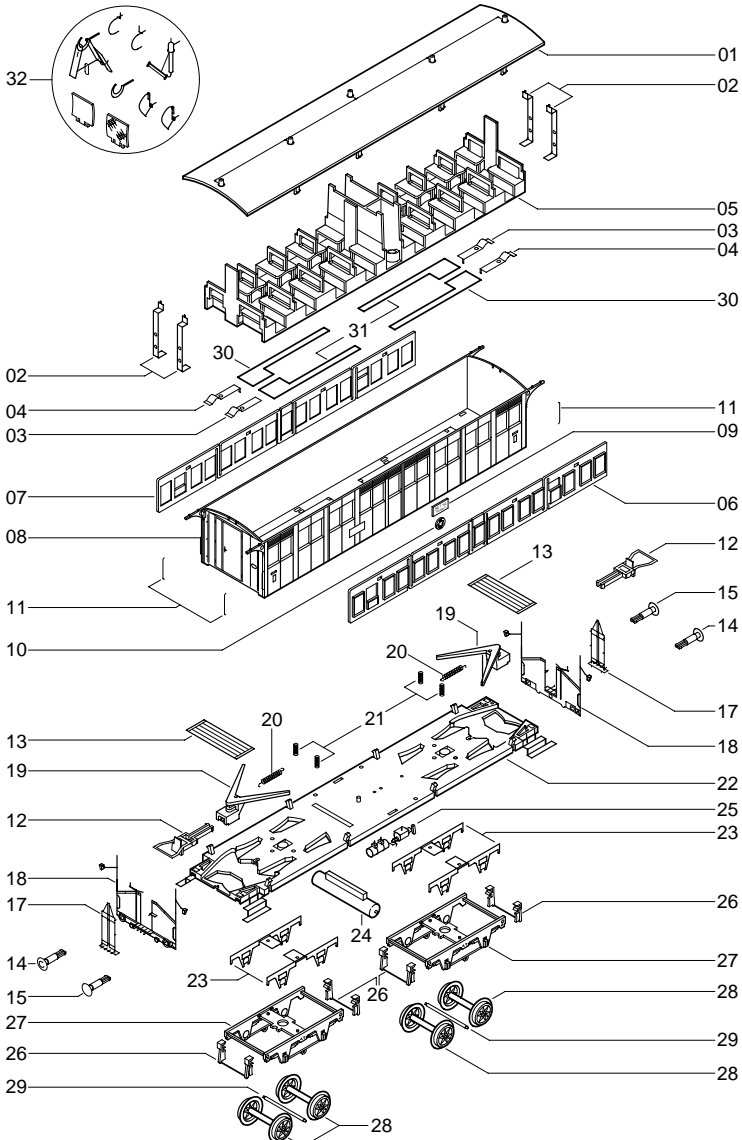

Ersatzteilliste

Spare Parts



Pos.	Bestell Nr. Order no.	Benennung	Description
1	2170.50.01	Dach, Wagen 2170	Roof, wagon 2170
	2171.50.01	Dach, Wagen 2171	Roof, wagon 2171
	2172.50.01	Dach, Wagen 2172	Roof, wagon 2172
2	2170.50.02	Kontaktstreifen oben	Upper contact plate
3	2170.50.03	Kontaktstreifen unten rechts	Lower contact plate reight
4	2170.50.04	Kontaktstreifen unten links	Lower contact plate left
5	2170.50.05	Inneneinrichtung, Wagen 2170	Interior, wagon 2170
	2171.50.05	Inneneinrichtung, Wagen 2171	Interior, wagon 2171
	2172.50.05	Inneneinrichtung, Wagen 2172	Interior, wagon 2172
6	2170.50.06	Fenster rechts, Wagen 2170	Window reight, wagon 2170
	2171.50.06	Fenster rechts, Wagen 2171	Window reight, wagon 2171
	2172.50.06	Fenster rechts, Wagen 2172	Window reight, wagon 2172
7	2170.50.07	Fenster links, Wagen 2170	Window left, wagon 2170
	2171.50.07	Fenster links, Wagen 2171	Window left, wagon 2171
	2172.50.07	Fenster links, Wagen 2172	Window left, wagon 2172
850.08	Gehäuse	Body
950.09	Betriebsnummerschild	Road number plate
10	2150.50.25	Adlerschild	Eagle plate
11	2170.50.11	Handgriff	Handle
12	9952.50.03	Standard-Kupplung 2x	Coupler 2x
13	2170.50.13	Boden der Endbühne	Platform floor
14	2150.50.13	Puffer gewölbt	Buffer round
15	2150.50.14	Puffer flach	Buffer flat
17	2170.50.17	Bühnengeländer Ansetzteil	Railing extra part
18	2170.50.18	Bühnengeländer	Railing
19	2150.50.10	Kinematik mit Normschacht	Coupler pocket
20	2150.50.08	Kupplungsfeder	Spring for Coupler pocket
21	2170.50.21	Kontaktfeder	Contact spring
22	2170.50.22	Rahmen	Main frame
23	2170.50.23	Achslager	Axle bearing
24	2170.50.24	Gaskessel	Gas tank
25	2150.50.21	Bremsanlage	Brake unit
26	2170.50.26	Bremsbacken	Bracke blocks
27	2170.50.27	Drehgestell	Bogie
28	2150.50.16	Radsatz DC	Wheelset DC
29	2170.50.29	Welle	Beam
30	2170.50.30	Gewicht links	Weight left
31	2170.50.31	Gewicht rechts	Weight right
32	2170.50.37	Zurüstteile (Montage siehe Seite 5)	Extra parts (mounting see page 5)

Wichtiger Hinweis!

Bei der Bestellung von Ersatzteilen muss die Bestell-Nr. und die Benennung angegeben werden.
Ist dies nicht der Fall, kann die Bestellung nicht bearbeitet werden.

Important notice!

When ordering spare parts you must always state the order number and give the description.
If you do not do this, the order cannot be processed.

Bestellbeispiel:

2170.50.08 Gehäuse

Example of order number:

2170.50.08 Body

* Von diesem Wagen gibt es verschiedene Varianten die sich in Farbe und Beschriftung unterscheiden. Damit Sie bei der Ersatzteilbestellung für Ihre Wagen-Variante das entsprechend richtige Teil bekommen, müssen Sie bei diesen Bestell-Nr. (z.B.50.08) Ihre Artikel-Nr. eintragen.

Bestellbeispiel:

2170.50.08 Gehäuse

* In order for you to receive the correct part when ordering spare parts for your wagon model, you have to complete order numbers (ex.50.08) with the number of your particular wagon.

Example of order number:

2170.50.08 Body

Zusatzbauteile montieren

In der Verpackung sind zusätzliche Bauteile lose beigelegt.

- 1 = 2 Bügelkupplung
- 2 = 2 Übergangsblech

Werden die Bauteile aus dem Zurüstbeutel für Vitrinenmodelle montiert, ist der Wagen nicht mehr für den Fahrbetrieb geeignet.

- 3 = 2 Haken
- 4 = 2 Haken-Kupplungsimitat
- 5 = 1 Heizschlauch vorn
- 6 = 1 Heizschlauch hinten
- 7 = 2 Bremsschlauch links
- 8 = 2 Bremsschlauch rechts
- 9 = 2 Bremsschlauch Westinghouse links
- 10 = 2 Bremsschlauch Westinghouse rechts

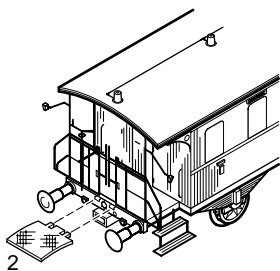
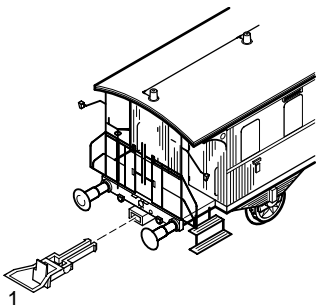

Fitting additional parts

Accessory parts have been loosely enclosed in the packaging.

- 1 = 2 bow coupling
- 2 = 2 Walk over

If parts contained in the setting-up bag for showcase models are fitted, the wagon is no longer suitable for running on tracks.

- 3 = 2 Hook
- 4 = 2 Hook-Imitation coupling
- 5 = 1 Heating hose front
- 6 = 1 Heating hose back
- 7 = 2 Brake hose left
- 8 = 2 Brake hose right
- 9 = 2 Brake hose Westinghouse left
- 10 = 2 Brake hose Westinghouse right

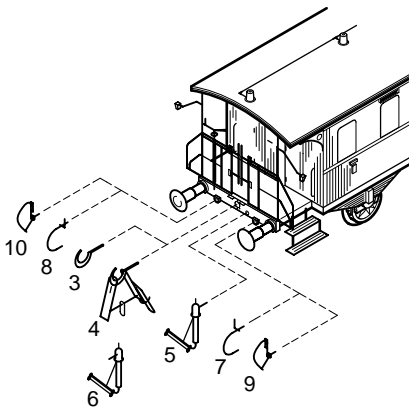

Zubehör für Wagen der Serie 2170

Benennung	Bestell-Nr.
Beleuchtungssatz	2201
Wechselstromschleifer	2221
Radsatz für Wechselstrombetrieb	2182

Accessories for wagon serie 2170

Description	Order no.
Lightning kit	2201
AC Pick up	2221
Wheelset AC	2182



Brawa Modellspielwarenfabrik GmbH + Co.
Uferstraße 26-28 · D-73630 Remshalden
Telefon 07151 - 97 93 50 · Telefax 07151 - 7 46 62 · <http://www.brawa.de>