

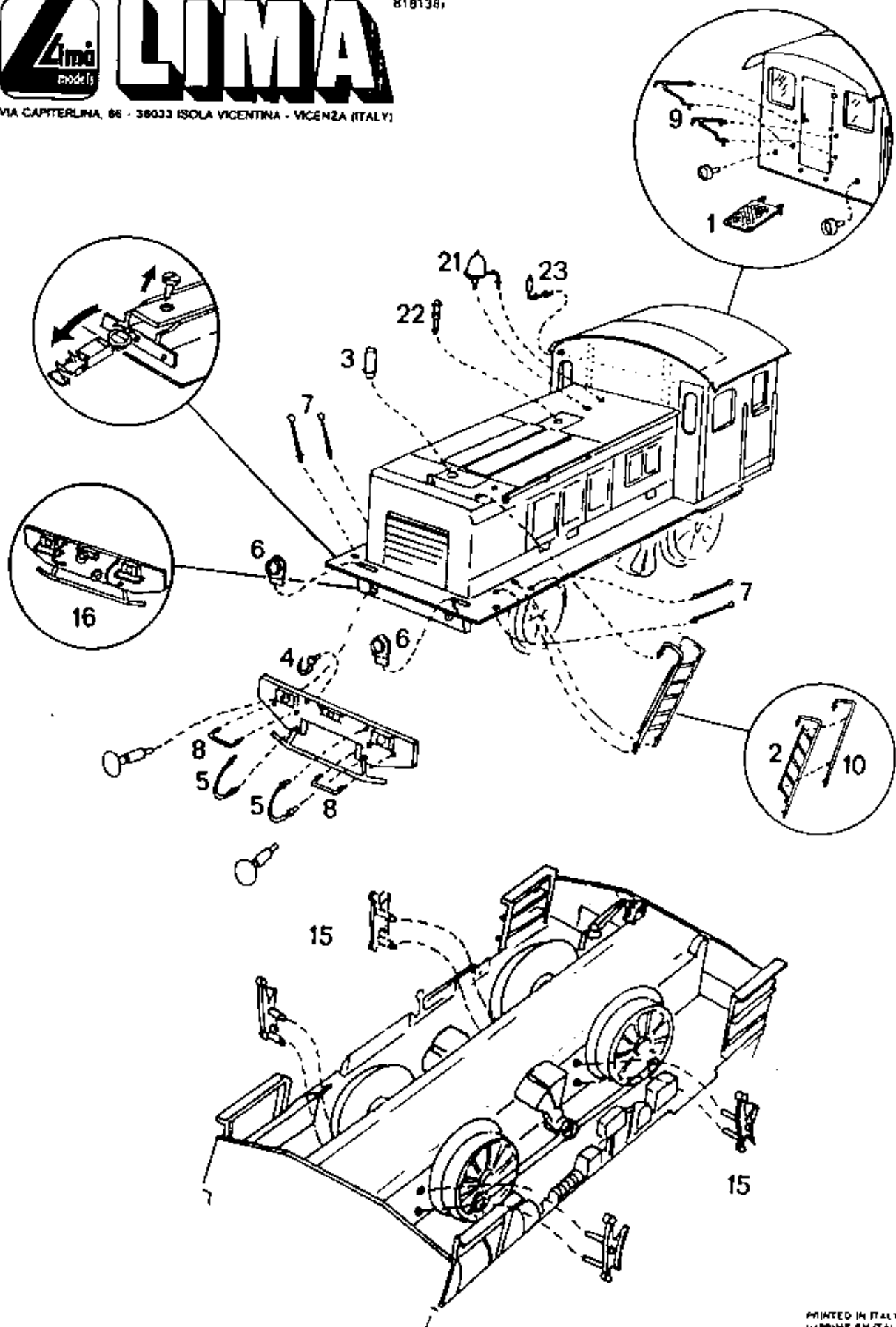

LIMA

818138

VIA CAPITERLINA, 66 - 36033 ISOLA VICENTINA - VICENZA (ITALY)



Istruzioni per il montaggio degli accessori e per la manutenzione della locomotiva V 20.

Questa locomotiva è stata rifinita nei minimi particolari, vogliate applicare gli accessori acclusi secondo il disegno mediante adatto adesivo plastico (LOCTITE 495-Superveloc)

- a) Ceppi dei freni - questi devono essere incollati alla scatola degli ingranaggi nei fori appositi.
- b) Applicare prima i particolari al lato frontale e poi fissarli alla carrozzeria mediante i respingenti.
- c) Rimozione della carrozzeria: estraete i due fanali che si trovano dietro presso la cabina di guida, poi la cabina si può facilmente inclinare all'indietro.
- d) Rimozione della copertura del motore: prima togliere la cabina di guida, poi spingere un po' fuori la fiancata laterale dell'alloggiamento del motore con un cacciavite sottile o simili, in questo modo il supporto del motore si può togliere facilmente.
- e) Sostituzione del gancio: la locomotiva è equipaggiata con un vano NEM. Estrarre solo il gancio ad archetto LIMA e inserire il gancio nuovo.
- f) Lubrificazione e manutenzione: la locomotiva non richiede manutenzione.
Non usare né olio né grasso, neppure per ingranaggi e viti.

Le superfici di rotolamento interne delle ruote come anche il lato interno delle ruote (in metallo) di tanto in tanto devono essere pulite con un normale detergente per parti elettroniche o con alcool.

Instruction zur Anbringung der Zurlistteile sowie der Pflege der Lok V 20

Diese Lok ist bis in das kleinste Detail ausgearbeitet, bitte kleben Sie die beige-fügten Zurlistteile entsprechend der Zeichnung mittels eines geeigneten Plast-Klebers an.

- a) Bremsbacken - diese müssen am Getriebekasten in die vorgebohrten Öffnungen eingeklebt werden.
- b) Die Teile an der Frontschürze zuerst anbringen und dann diese mittels der Puffer am Gehäuse befestigen.
- c) Abnehmen des Gehäuses: Ziehen Sie die zwei an dem Führerhaus hinten befindlichen Lampen heraus, dann läßt sich der Führerstand leicht nach hinten oben ankippen.
- d) Entfernen der Motorabdeckung: Zuerst Führerhaus entfernen, dann mit einem feinen Schraubenzieher o.ä. die Seitenflanke des Motorgehäuses etwas herausdrücken, somit löst sich die Motorhaube leicht, und dann abziehen.
- e) Auswechseln der Kupplung: Die Lok ist mit einem NEM-Schacht ausgestattet. Nur die LIMA-Bügelkupplung nach vorne abziehen, Tausch-Kupplung einstecken.
- f) Schmierung und Wartung: Die Lok ist "wartungsfrei". Kein Öl und kein Fett verwenden, auch nicht auf Zahnräder oder Schnecke.

Die innere Lauffläche der Räder, sowie die Radinnenseite (Metall) ist gelegentlich mit einem handelsüblichen Elektronik-Reinigungsmittel zu reinigen.

Wir wünschen Ihnen viel Freude an unserer LIMA - V20 und hoffen gerne, daß Sie unsere weiteren HO-Neuheiten an Loks und Wagen auf Ihrer Anlage einsetzen.

ACHTUNG

Als Klebstoff empfehlen wir 2-Komponenten-Kleber, bzw. Loctite.

ACHTUNG

Die Räder sind leicht brüniert. Deshalb kann es in der Anfangsphase u.U. zu Kontaktproblemen kommen.
Die Lok muß eingefahren werden.